



Iconic living.

SINA ROLF
BENZ

1964



Rolf Benz SINA, qui signifie en arabe « la Belle », n'est ni plus ni moins que la reprise moderne d'une gamme iconique créée en 1964: Rolf Benz Addiform. Flexibilité, fonctionnalité et design intemporel offrant de nouveaux espaces de liberté sont à l'origine d'une idée qui a fait son chemin. Six décennies plus tard, elle constitue en effet le concept d'un canapé, à la fois approachable et élégant, qui s'inspire de ce classique éternel.

addiform

2024



Rolf Benz SINA est à coup sûr la meilleure garantie de pouvoir aménager un espace salon entièrement sur mesure. Ce programme se prête en effet aux situations les plus différentes: travail non conventionnel, accueil informel d'invités où chacun s'installe comme il l'entend, ou encore moments privilégiés de repli et de détente. En résumé, ce canapé est l'incarnation même de tout ce qui fait l'esprit Rolf Benz.

SINA ROLF
BENZ

Une beauté intemporelle sous tous les angles.

Rolf Benz SINA est un système modulaire où chaque élément peut être installé individuellement ou assemblé à d'autres. Il s'affirme comme étant au centre de l'espace de vie, sans pour autant que cela s'opère au détriment du reste du mobilier. Bien au contraire: Rolf Benz SINA se présente comme une gamme qui, loin d'être ostentatoire, possède pourtant ce caractère d'exception qui sait capter définitivement le regard.

L'élégance du design et le savoir-faire artisanal ne se révèlent pas que sous forme de coutures rabattues et de coutures sellier: proposé en option, le pli Cacharel horizontal aménagé le long du dossier témoigne du talent de l'artisan qui l'a réalisé, tout en attirant discrètement l'œil averti du connaisseur. Les coussins d'assise moelleux de Rolf Benz SINA reposent sur un cadre recouvert du cuir ou du tissu qui habille un dossier au galbe harmonieux ainsi que les accoudoirs.

Le siège prend une allure résolument moderne si l'on opte pour des revêtements contrastant en termes de matières et de teintes pour habiller les coussins d'assise et de dossier. La richesse des possibilités de création semble véritablement inépuisable.





Rolf Benz SINA | 001
Revêtement : 38.111 / 26.383 / 24.159 /
24.133 / 17.400



Rolf Benz SINA | 002

Revêtement : 38.111 / 26.383



Rolf Benz SINA

Rolf Benz SINA | 003

Revêtement : 42.203 / 24.353



Rolf Benz SINA | 004

Revêtement : 38.105 / 26.387

- Système de canapés modulaires – tous les éléments peuvent être également installés en milieu de pièce
- Nombreuses possibilités de compositions pour tous les espaces, du plus modeste au plus vaste
- Nouvelle association « Mix & Match » : coussins d'assise et de dossier dotés d'un revêtement différent de celui du bâti
- Meubles d'appoint complémentaires intégrables (table basse et étagère Rolf Benz 906 SINA)
- Coussin d'assise avec pli Cacharel horizontal (en option)
- Banquette rembourrée assemblable
- En option, surélévation du dossier pour parachever le confort

- 3 hauteurs d'assise : 42, 45 ou 48 cm
- 2 profondeurs d'assise : 56 ou 67 cm
- 2 types de garnissage : Lounge Plus ou Lounge Deluxe
- 2 finitions pour le piétement
- Made in Germany
- Design : Beck Design



Rolf Benz SINA | 005

Revêtement : 17.351 / 17.403 / 17.400

Un habitat sur mesure pour un **bien-être** sur mesure.

Composée de nombreux modèles juxtaposables à volonté, Rolf Benz SINA permet de composer des ensembles au gré de l'inspiration. Des modules de canapé novateurs, qui peuvent au choix n'être dotés que d'un seul dossier, ainsi que la table basse intégrable Rolf Benz SINA ont été conçus pour produire dans l'espace un effet de transparence reposant.

L'ajout d'un banc rembourré assemblable et d'un étagère très étudié, aboutit à une alternance astucieuse d'éléments où l'on peut s'asseoir, s'allonger et même déposer des objets. Deux types de rembourrage, deux profondeurs d'assise et trois hauteurs d'assise offrent des possibilités de personnalisation supplémentaires de Rolf Benz SINA.





Rolf Benz SINA

006

Revêtement : 17.351 / 17.400



Étagère Rolf Benz SINA | 007
 Surface : noyer d'Amérique

Rolf Benz SINA



Table basse Rolf Benz SINA | 008
 Surface : noyer d'Amérique



Table basse Rolf Benz SINA | 009
 Surface : chêne naturel



Étagère Rolf Benz SINA | 010
 Surface : chêne teinté noir



Rolf Benz PHIL | 012
Revêtement : 26.382



Rolf Benz PHIL | 013
Revêtement : 26.381





Rolf Benz ONNO | 014
Verre Parsol bronze

Parfaitement assorti au canapé, le fauteuil club PHIL séduit au premier regard par une élégance dominée par les lignes droites : le rembourrage moelleux forme un contraste évident avec le cadre continu en acier. Mais en concentrant son attention sur les détails, on se rend compte qu'il s'agit d'un siège emblématique de ce qu'est l'artisanat d'art.

Avec la table basse et la table d'appoint en verre ONNO, le purisme formel atteint un sommet. La silhouette organique et la taille raffinée du verre aboutissent à un design intemporel et une esthétique recherchée.

Fiches techniques.

- Structure intérieure en bois
- Suspension à ressorts ondulés de type Nosag
- **Confort d'assise : „Lounge Plus“**
Assise en mousse de polyuréthane et mousse froide de grande qualité, couches superposées de hauteurs et densités différentes, recouverte d'une enveloppe en non-tissé polyester.
 - Enrobage de dossier en mousse de polyuréthane
 - Revêtement de dossier doublé de non-tissé polyester
-  Garnissage de grande qualité réalisé avec des matières particulièrement souples, ce qui entraîne l'apparition caractéristique d'ondulations/de marques d'assise après utilisation du siège. Toutes les dimensions indiquées sont approximatives.
- **Confort d'assise : „Lounge Deluxe“**
Assise en mousse de polyuréthane, garnissage multicouches de hauteurs et densités différentes, recouvert d'une nappe composée de 20 % de mousse de viscose et de 80 % de microfibres.
 - Enrobage de dossier en mousse de polyuréthane
 - Garnissage revêtu d'une couche de non-tissé polyester fixée par encollage
-  Garnissage de grande qualité réalisé avec des matières particulièrement souples, ce qui entraîne l'apparition caractéristique d'ondulations/de marques d'assise après utilisation du siège - avec pour conséquence la formation d'ondulations déjà à l'état neuf. Toutes les dimensions indiquées sont approximatives.
- Coussin de dossier de type couette, piquage carreaux cloisonnés, garnissage constitué de 100 % de microfibres et d'une âme de renfort en mousse de polyuréthane
- Pied en tube rond, acier finement structuré, thermolaqué mat, deux teintes au choix :
 - Noir trafic RAL 9017
 - Gris terre d'ombre RAL 7022
- Hauteur d'assise au choix 42, 45 ou 48 cm



3 Hauteurs livrables

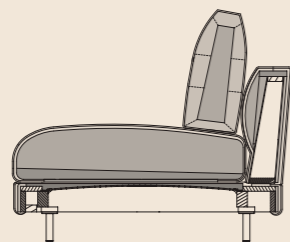

Lounge Plus

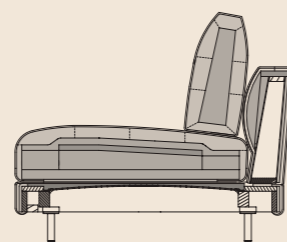

Lounge Deluxe

Assise de profondeur normale

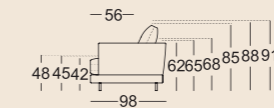

Assise ultra-profonde

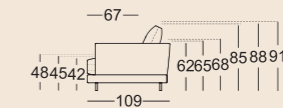

SOB 60/SB 168

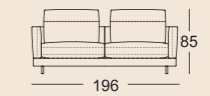
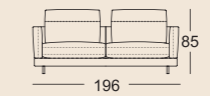

SOB 60/SB 189

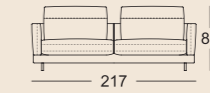
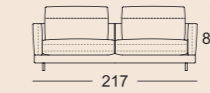

SOB 60/SB 210

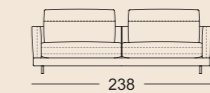
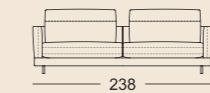

ASO 60/SB116*

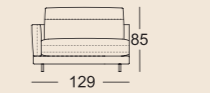
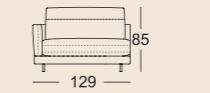

ASO 60/SB 168*

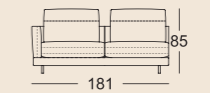
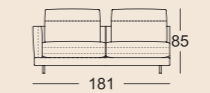

ASO 60/SB189*

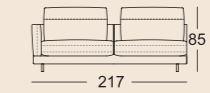
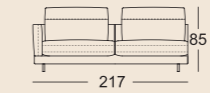

ASO 60/SB 210*

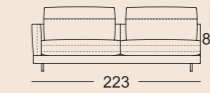
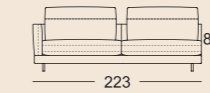

ASS-PSZ-RA 60/SB 105*

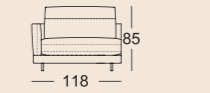
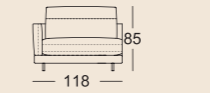

ASS-PSZ-RA 60/SB 116*

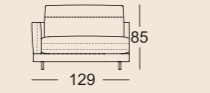
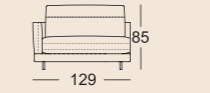

E-ASO 60/SB168*

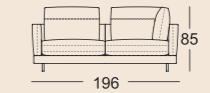
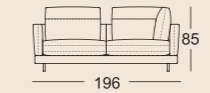

E-ASO 60/SB189*

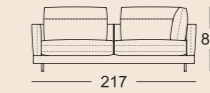
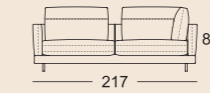

E-ASO 60/SB210*

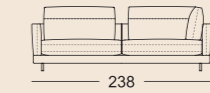
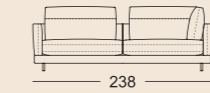

E-ASO-RA 60/SB168*

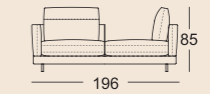
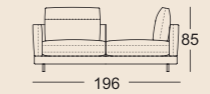

E-ASO-RA 60/SB 189*

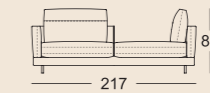
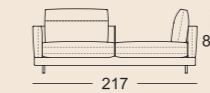

E-ASO-RA 60/SB210*

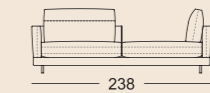
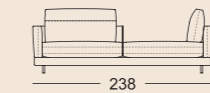

Remarque importante : les coussins de dossier sont proposés avec ou sans pli Cacharel (surpiqûre décorative) transversal.
* Ces éléments sont montrés sous une seule forme. Ils existent également en forme inversée.

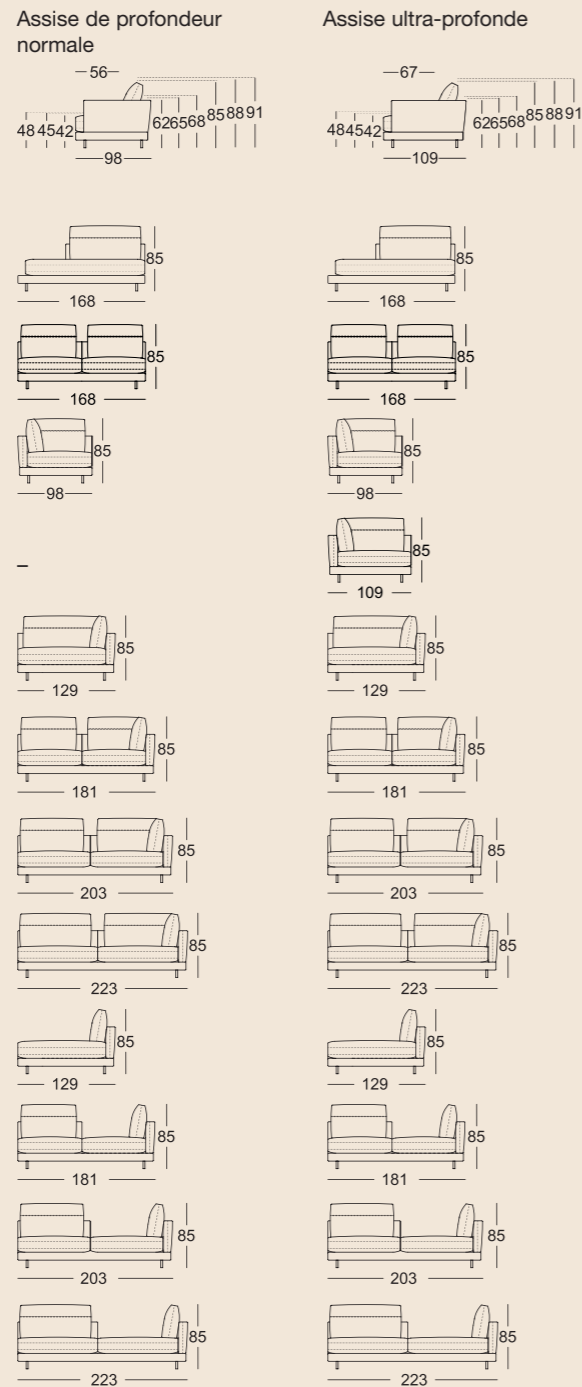

ARB-PSZ-RA 60/SB158*

ARB 60/SB168

EPT 60/SB84*

UE-EPT 60/SB95x95*

E-ARB 60/SB116*

E-ARB 60/SB168*

E-ARB 60/SB189*

E-ARB 60/SB210*

E-ARB-RA 60/SB116*

E-ARB-RA 60/SB168*

E-ARB-RA 60/SB189*

E-ARB-RA 60/SB210*

Remarque importante : les coussins de dossier sont proposés avec ou sans pli Cacharel (surpiqûre décorative) transversal.

* Ces éléments sont montrés sous une seule forme. Ils existent également en forme inversée.

Banquette juxtaposable

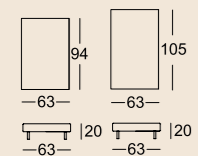

Coussin d'assise pour banquette juxtaposable

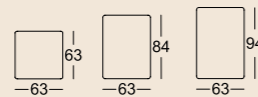

Coussin des dossier, bas



Natte de coussin de dos



Surélévation du dossier

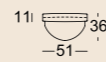

Coussin lateraux avec ou sans surpiqûre décorative



Têteière



Exemples d'associations.

Chaise longue combi

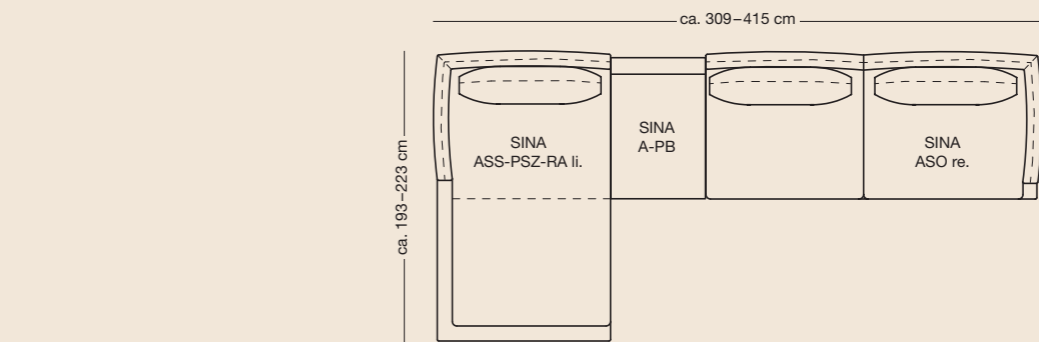
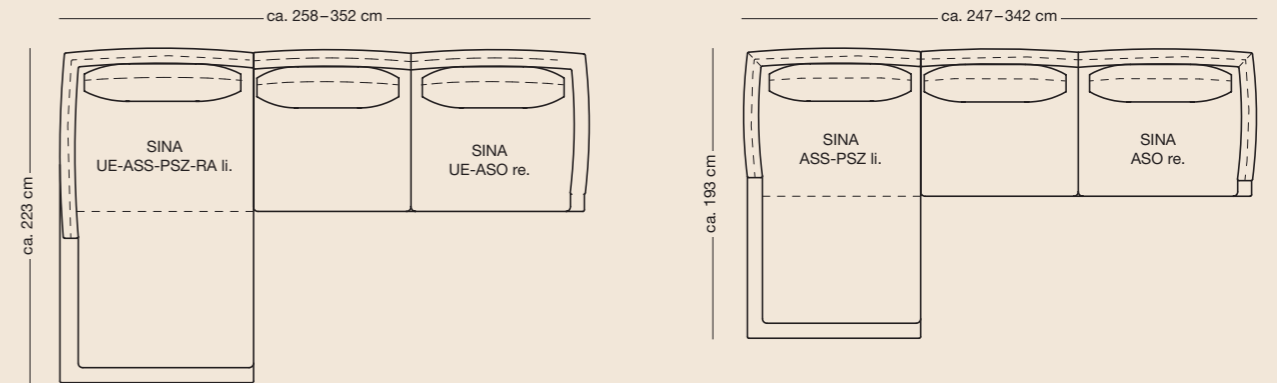

Coin

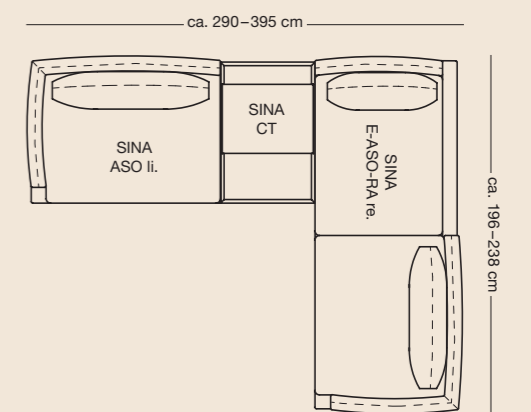
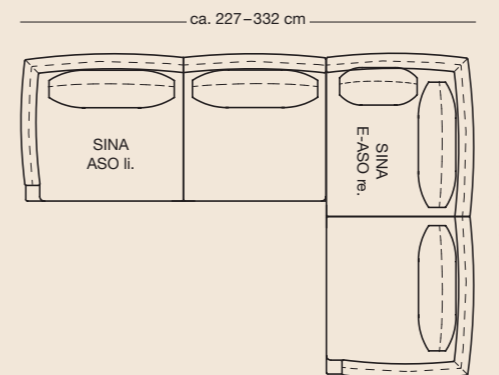

Exemples d'associations.

Coin

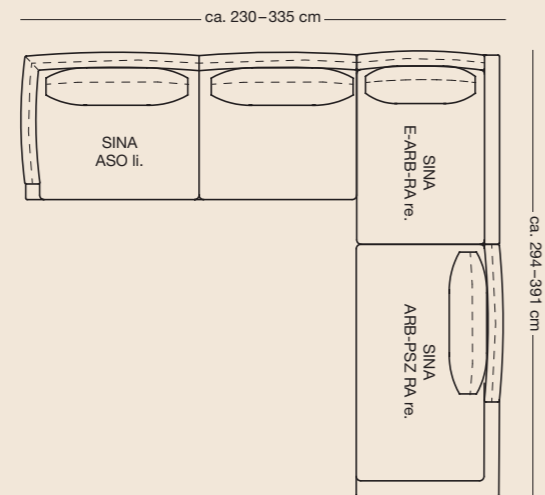

Composition

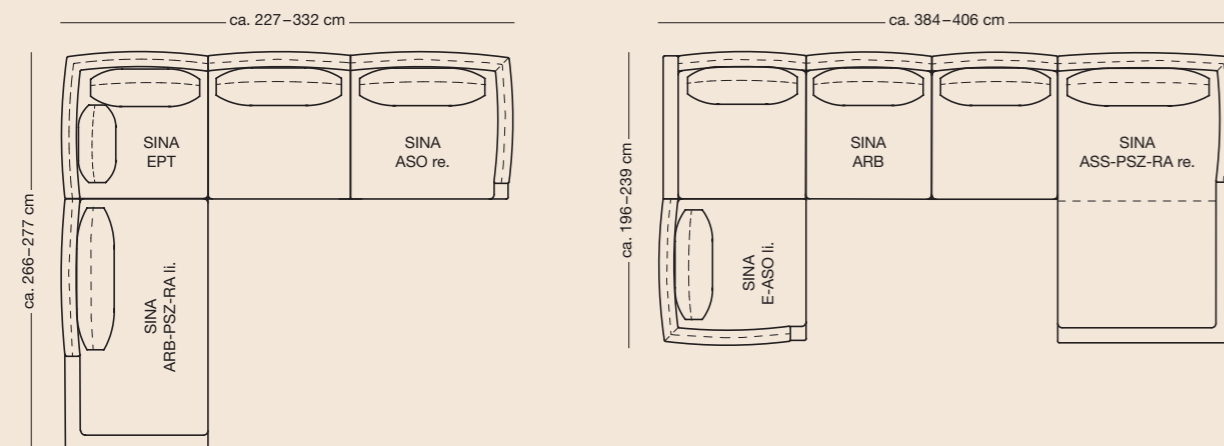

Compositions assorties.



Rolf Benz 906 SINA

Table basse (individuelle ou assemblable)

Dimensions :

- 63 x 94 cm ou 63 x 104,5 cm
- hauteur 21, 24 oder 27 cm

Piètement en acier finement structuré, thermolaqué mat, 2 teintes au choix :

- Noir trafic RAL 9017
- Gris terre d'ombre RAL 7022

Étagère

Dimensions :

- 84 x 34 cm, hauteur 46 cm

(sans plateau 84 x 24 cm, hauteur 44 cm)

L'étagère repose sur un socle.

Bâti

Bois massif laqué, au choix :

- chêne naturel
- chêne teinté noir
- noyer d'Amérique



Rolf Benz ONNO

Table basse

Dimensions :

- 53 x 58 cm, hauteur 37 cm

Table d'appoint

Dimensions :

- 39 x 38 cm, hauteur 43 cm

Verre Parsol, au choix :

- gris
- bronze



Rolf Benz 585 PHIL

Suspension à ressorts d'acier noyés dans la mousse
Assise et dossier en mousse préformée, structure intérieur métallique, non-tissé polyester piqué sur le dessus du revêtement

Garnissage de grande qualité, mis en œuvre de façon souple, ce qui entraîne l'apparition caractéristique d'ondulations et de marques d'assise. Toutes les dimensions indiquées sont susceptibles de varier légèrement.

Piètement

Structure en métal ou pied en tube d'acier rond structuré, thermolaqué mat, 2 teintes au choix :

- RAL 9017 Noir trafic
- Marron métallisé

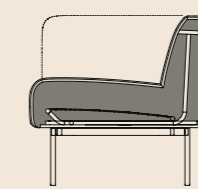

CL-SE 585

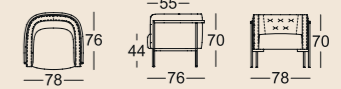

CL-SE-VF 585

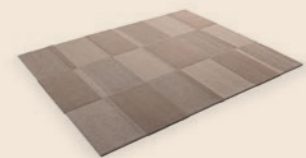
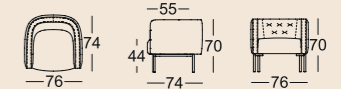

Rolf Benz LIVELLO

Trois fils aux structures différentes ont été associés pour créer motif harmonieux.

Pure laine vierge, trois teintes au choix :



Coloris 501
Gris



Coloris 502
Cappuccino



Coloris 503
Sable

Toutes les caractéristiques techniques figurant dans cette brochure ont été réunies avant impression. Des modifications ultérieures sont par conséquent possibles. Par ailleurs, les techniques d'impression utilisées ne permettent pas de reproduire exactement les teintes telles qu'elles sont en réalité. Le mieux est de consulter les échantillons disponibles en magasin.

www.rolf-benz.com

**ROLF
BENZ**